

INSPIRON™

INSTALLATIEGIDS



INSPIRON™

INSTALLATIEGIDS

Regelgevingsmodel: P11S-serie

Regelgevingstype: P11S001; P11S002

Opmerkingen, waarschuwingen en gevaarmeldingen

 **OPMERKING:** Een **OPMERKING** duidt belangrijke informatie aan voor een beter gebruik van de computer.

 **WAARSCHUWING:** Een **WAARSCHUWING** geeft mogelijke schade aan de hardware of gegevensverlies aan en vertelt u hoe u het probleem kunt vermijden.

 **GEVAAR:** Een **GEVAARMELDING** geeft aan dat er een risico is op schade aan eigendommen, persoonlijk letsel of overlijden.

Als u een Dell™-computer uit de n-serie hebt aangeschaft, zijn alle verwijzingen in dit document naar Microsoft® Windows® niet van toepassing.

De informatie in dit document kan zonder voorafgaande kennisgeving worden gewijzigd.

© 2010 Dell Inc. Alle rechten voorbehouden.

Verveelvoudiging in welke vorm dan ook zonder de schriftelijke toestemming van Dell Inc. is strikt verboden.

Merken in dit document: *Dell*, het *DELL*-logo, *YOURS IS HERE*, *Inspiron*, *Solution Station*, en *DellConnect* zijn merken van Dell Inc.; *Microsoft*, *Windows*, *Windows Vista*, en het *Windows Vista-startknoplogo* zijn merken of gedeponeerde merken van Microsoft Corporation in de Verenigde Staten en/of andere landen; *Ubuntu* is een gedeponeerd merk van of Canonical Ltd.; *AMD*, *AMD Athlon*, *AMD Radeon*, *AMD Turion* en *ATI Mobility Radeon* zijn merken van Advanced Micro Devices, Inc.; *Bluetooth* is een gedeponeerd merk dat eigendom is van Bluetooth SIG, Inc. en gebruikt wordt door Dell onder licentie.

Andere merken en handelsnamen die mogelijk in dit document worden gebruikt, dienen ter aanduiding van de rechthebbenden met betrekking tot de merken en namen of ter aanduiding van hun producten. Dell Inc. claimt op geen enkele wijze enig eigendomsrecht ten aanzien van andere merken of handelsnamen dan haar eigen merken en handelsnamen.

Maart 2010

O/N MY25K

Rev. A00

Inhoud

Uw Inspiron-laptop installeren	5	Funcities in linkeraanzicht	24
Voordat u begint De computer instellen	5	Funcities in achteraanzicht	26
Sluit de netadapter aan	6	Funcities in vooraanzicht	27
De netwerkkabel aansluiten (optioneel)	7	Statuslampjes en indicators	28
Druk op de aan/uit-knop	8	Computerbasis en toetsenbordfuncties	30
Installeer het besturingssysteem	9	Touch pad-gebaren	32
Maak systeemherstelmedia (aanbevolen)	10	Multimediabesturing	34
Installeer de SIM-kaart (optioneel)	12	Beeldschermfuncties	36
Schakel draadloos in of uit (optioneel)	14	De batterij verwijderen en verplaatsen	38
Sluit het externe optische station aan (optioneel)	16	Softwarefuncties	40
Stel de tv-tuner in (optioneel)	17	Dell DataSafe Online Backup	41
Maak verbinding met het internet (optioneel)	17	Dell Dock	42
Uw Inspiron-laptop gebruiken	22	Problemen oplossen	44
Funcities in rechteraanzicht	22	Piepcodes	44
		Problemen met het netwerk	45
		Problemen met de stroomvoorziening	46

Inhoud

Problemen met het geheugen	48	Geautomatiseerde bestellingsstatusservice	72
Vergrendelingen en softwareproblemen	49	Productinformatie	73
Ondersteuningstools gebruiken	51	Items retourneren op basis van de garantie- of restitutievoorzwaarden	73
Dell Support	51	Voordat u belt.	75
Mijn Dell-downloads	52	Contact opnemen met Dell	77
Systeemmeldingen	52	Meer informatie en bronnen vinden	78
Probleemoplosser voor hardware	55	Specificaties	81
Dell Diagnostics	55	Bijlage	87
Het besturingssysteem herstellen	60	Productkennisgeving Macrovision	87
Systeemherstel	61	Informatie over de NOM, de officiële Mexicaanse standaard(alleen Mexico).	88
Dell DataSafe Local Backup	62	Index	89
Systeemherstelmedia	65		
Dell Factory Image Restore	66		
Help	69		
Technische ondersteuning en klantenservice	70		
DellConnect	71		
Online diensten	71		

Uw Inspiron-laptop installeren

In dit gedeelte vindt u informatie over het installeren van uw Dell™ Inspiron™-laptop.

Voordat u begint De computer instellen

Wanneer u de computer opstelt, moet u ervoor zorgen dat u beschikt over eenvoudige toegang tot een stroombron, voldoende ventilatie en een effen oppervlak om uw computer op te plaatsen.

Als u de luchtstroom rond uw Inspiron-laptop hindert, kan deze oververhit raken. Om oververhitting van uw computer te voorkomen moet u minimaal 10,2 cm ruimte aan de achterzijde van de computer en minimaal 5,1 cm aan alle overige zijden van de computer vrij laten. Plaats de computer nooit in een besloten ruimte zoals een kast of lade indien deze is ingeschakeld.

 **GEVAAR: Blokkeer de luchtopeningen niet, duw er geen voorwerpen in en zorg dat er zich geen stof in ophoopt. Plaats uw Dell™-computer niet in een omgeving met weinig luchtcirculatie, zoals een gesloten aktetas of op een stoffen ondergrond zoals een tapijt of kleedje wanneer deze aanstaat. Het verhinderen van de luchtcirculatie kan de computer beschadigen, de prestaties van de computer verlagen of brand veroorzaken. Als de computer warm wordt, zet deze de ventilator aan. Het is normaal dat de ventilator geluid produceert. Dit duidt niet op een probleem met de ventilator of computer.**

 **WAARSCHUWING: Als u zware of scherpe voorwerpen op de computer legt, kan dit resulteren in permanente schade aan de computer.**

Sluit de netadapter aan

Sluit de netadapter op de computer aan en sluit deze vervolgens op een stopcontact of spanningspiekbeveiliging aan.

⚠ GEVAAR: De netadapter werkt op elektrische stopcontacten overal ter wereld. Stroomaansluitingen en stekkerdozen variëren echter per land. Het gebruik van een incompatibele kabel of een onjuiste connector van de kabel op een stekkerdoos of stopcontact kan resulteren in brand of permanente schade aan de computer.

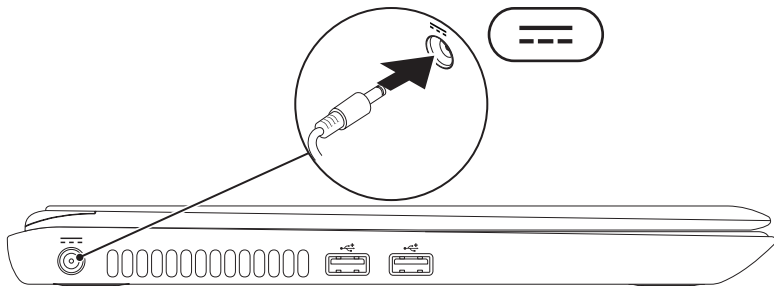

De netwerkkabel aansluiten (optioneel)

Om een vaste netwerkverbinding te gebruiken moet u de netwerkkabel op de computer aansluiten.

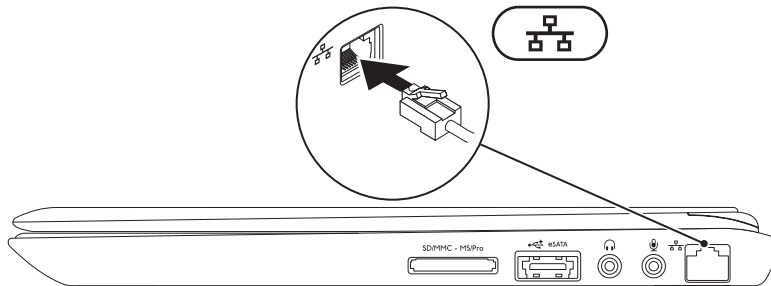

Druk op de aan/uit-knop

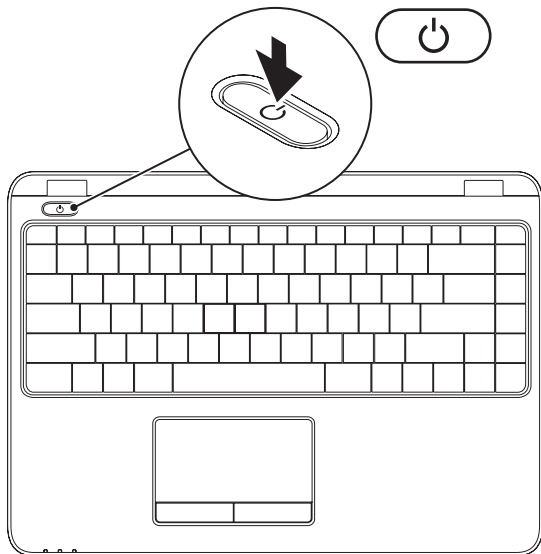

Installeer het besturingssysteem

Uw computer is vooraf geconfigureerd met het besturingssysteem dat u bij aankoop hebt geselecteerd.

Microsoft Windows installeren

Om Microsoft® Windows® voor eerste gebruik te installeren, volgt u de aanwijzingen op het scherm. Deze stappen zijn verplicht en nemen enige tijd in beslag. De installatievensters van Windows zullen u begeleiden tijdens verschillende procedures, zoals het accepteren van licentieovereenkomsten, het instellen van voorkeuren en het opzetten van een internetverbinding.

 **WAARSCHUWING:** Onderbreek het instellingsproces van het besturingssysteem niet. Als u dit toch doet, loopt u het risico dat de computer onbruikbaar wordt. In dat geval moet u het besturingssysteem opnieuw installeren.

 **OPMERKING:** Voor optimale prestaties van uw computer kunt u het beste de nieuwste BIOS en stuurprogramma's downloaden en installeren die voor uw computer beschikbaar zijn op support.dell.com.

 **OPMERKING:** Voor meer informatie over het besturingssysteem en de functies raadpleegt u support.dell.com/MyNewDell.

Installeer Ubuntu

Om Ubuntu® voor eerste gebruik te installeren, volgt u de aanwijzingen op het scherm. Raadpleeg de Ubuntu-documentatie voor meer besturingssysteemspecifieke informatie.

Maak systeemherstelmedia (aanbevolen)

 **OPMERKING:** U kunt het beste een systeemherstelmedium maken zodra u Microsoft Windows hebt geïnstalleerd.

U kunt de systeemherstelmedia gebruiken om uw vaste schijf terug te stellen naar de staat waarin deze verkeerde toen u de computer kocht, zonder de gegevensbestanden op uw computer kwijt te raken (en zonder dat u de schijf met het besturingssysteem nodig hebt). U kunt de systeemherstelmedia gebruiken als wijzigingen in hardware, software, stuurprogramma's of andere systeeminstellingen de computer in een ongewenste staat hebben gebracht.

Om het systeemherstelmedium te maken, hebt u het volgende nodig:

- Dell DataSafe Local Backup
- USB-stick met een minimale capaciteit van 8 GB of dvd-R/dvd+R/Blu-ray Disc™

 **OPMERKING:** Dell DataSafe Local Backup ondersteunt geen herschrijfbaar schijven.

Een systeemherstelmedium maken:

1. Zorg ervoor dat de netadapter is aangesloten (zie "Sluit de wisselstroomadapter aan" op pagina 6).
2. Plaats de schijf of USB-stick in de computer.
3. Klik op **Start**  → **Programma's** → **Dell DataSafe Local Backup**.
4. Klik op **Create Recovery Media** (herstelmedium maken).
5. Volg de instructies op het scherm.

 **OPMERKING:** Voor informatie over het gebruik van de systeemherstelmedia, zie "Systeemherstelmedia" op pagina 65.

Installeer de SIM-kaart (optioneel)

 **OPMERKING:** Installatie van een SIM-kaart is niet vereist als u een EVDO-kaart gebruikt om verbinding te maken met het internet.

Door een Subscriber Identity Module (SIM - abonnee-identiteitsmodule) kaart op uw computer te installeren, kunt u verbinding maken met het internet. Om verbinding te kunnen maken met het internet moet u binnen het netwerk van uw mobiele-telefonieaanbieder zijn.

De SIM-kaart installeren:

1. Zet de computer uit.
2. Verwijder de batterij (zie "De batterij verwijderen en terugplaatsen" op pagina 38).
3. In het batterijvak schuift u de SIM-kaart in de SIM-kaartsleuf.
4. Plaats de batterij terug (zie "De batterij verwijderen en terugplaatsen" op pagina 38).
5. Zet de computer aan.

1 SIM-kaartsleuf

2 SIM-kaart

3 Batterijvak

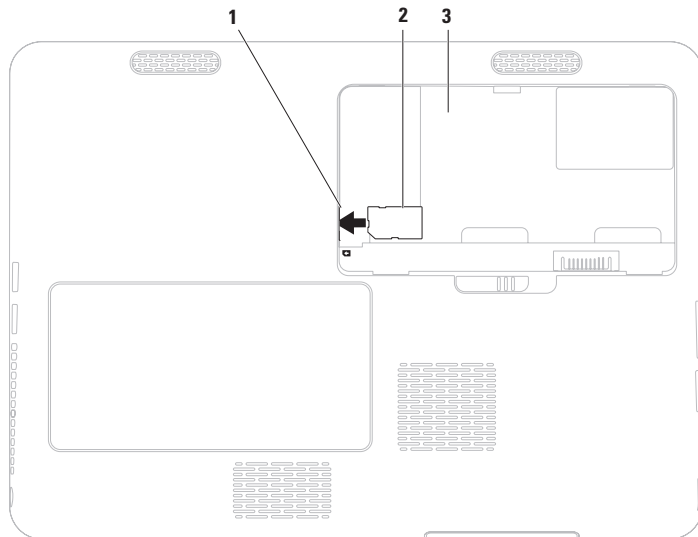

Schakel draadloos in of uit (optioneel)

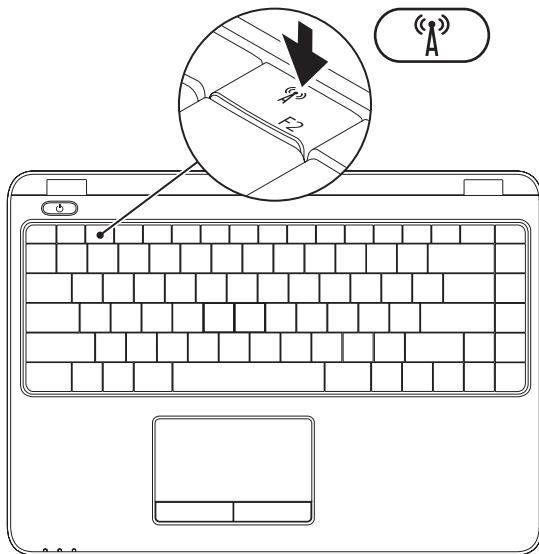

- OPMERKING:** De draadloze functie is alleen beschikbaar op uw computer als u een WLAN-kaart hebt besteld bij uw aankoop. Voor meer informatie over kaarten die door uw computer worden ondersteund, zie "Specificaties" op pagina 81.

Draadloos in- en uitschakelen:

1. Zorg ervoor dat de computer aanstaat.
2. Druk op de toets voor draadloos (A) op het toetsenbord.
De huidige draadloze status wordt weergegeven op het scherm.

Draadloos ingeschakeld



Draadloos uitgeschakeld



3. Druk nogmaals op de toets voor draadloos (A) om te wisselen tussen draadloos ingeschakeld en uitgeschakeld.

- OPMERKING:** Met de toets voor draadloos kunt u snel draadloze radio's (Wi-Fi en Bluetooth®) uitschakelen, bijvoorbeeld wanneer u alle draadloze radio's moet uitschakelen tijdens een vliegreis.

Sluit het externe optische station aan (optioneel)

OPMERKING: Uw computer beschikt niet over een intern optisch station. Gebruik een extern optisch station voor handelingen met schijven.

Sluit het externe optische station aan op een USB-connector op uw computer.

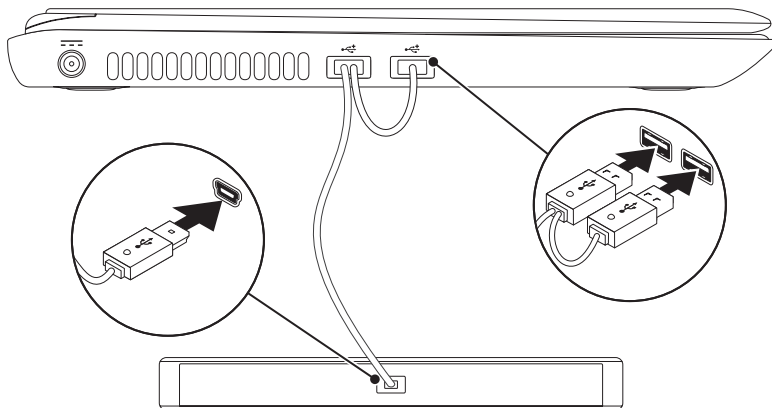

Stel de tv-tuner in (optioneel)

 **OPMERKING:** Tv-tuners zijn niet in alle regio's beschikbaar.

De tv-tuner voor eerste gebruik instellen:

1. Klik op **Start**  → **Alle programma's** → **Windows Media Center**.
2. Volg de instructies op het scherm.

Maak verbinding met het internet (optioneel)

Om een internetverbinding te kunnen maken hebt u een externe modem of netwerkverbinding en een internetprovider (ISP) nodig.

Als u geen externe USB-modem of een WLAN-adapter bij uw computer hebt besteld, kunt u deze aanschaffen op www.dell.com.

Een draadloze verbinding instellen

- Als u een inbelverbinding gebruikt, moet u de telefoonlijn op de externe USB-modem (optioneel) aansluiten en vervolgens op de telefoonaansluiting voordat u een internetverbinding kunt opzetten.
- Als u een ADSL- of kabel-/satellietverbinding gebruikt, moet u contact opnemen met uw internetprovider of mobiele provider voor instructies over het instellen van de computer.

Volg de instructies in "Uw internetverbinding instellen" op pagina 19 om het instellen van de kabel-internetverbinding te voltooien.

Een draadloze verbinding instellen

 **OPMERKING:** Zie de documentatie die bij de router is meegeleverd voor informatie over het instellen van de draadloze router.

Voordat u uw draadloze internetverbinding kunt gebruiken moet u de draadloze router op de computer aansluiten.

U kunt als volgt een draadloze router op uw computer aansluiten:

Windows Vista[®]

1. Zorg ervoor dat draadloos is ingeschakeld op uw computer (zie "Draadloos in- en uitschakelen" op pagina 14).
2. Sla alle open bestanden op en sluit deze en sluit alle open programma's.
3. Klik op **Start**  → **Verbinding maken met**.
4. Volg de aanwijzingen op het scherm om de installatie te voltooien.

Windows® 7

1. Zorg ervoor dat draadloos is ingeschakeld op uw computer (zie "Draadloos in- en uitschakelen" op pagina 14).
2. Sla alle geopende bestanden op en sluit deze. Sluit alle programma's.
3. Klik op **Start**  → **Configuratiescherm**.
4. Type in het zoekvak `network` (netwerk) en klik dan op **Netwerkcentrum** → **Verbinding maken met een netwerk**.
5. Volg de aanwijzingen op het scherm om de installatie te voltooien.

Een internetverbinding instellen

ISP's en hun pakketten variëren van land tot land. Neem contact op met uw internetaanbieder voor het aanbod in uw land.

Als u geen verbinding kunt maken met het internet terwijl u dat in het verleden wel kon, is er mogelijk een storing bij de ISP. Neem contact op met de ISP om de servicestatus te controleren of probeer later opnieuw verbinding te maken.

Zorg dat u de gegevens van de internetprovider bij de hand hebt. Als u geen internetprovider hebt, kunt u er een vinden met behulp van de wizard.

Uw Inspiron-laptop installeren

Uw internetverbinding instellen:

Windows Vista

1. Sla alle geopende bestanden op en sluit deze. Sluit alle programma's.
2. Klik op **Start**  → **Configuratiescherm**.
3. Typ in het zoekvak `network` (netwerk) en klik vervolgens op **Netwerkcentrum** → **Een verbinding of netwerk instellen** → **Verbinding met het internet maken**.
Het venster **Verbinding met het Internet maken** verschijnt.
 **OPMERKING:** Als u niet weet welk type verbinding u moet selecteren, klik u op **Help me kiezen** of neemt u contact op met uw internetprovider.
4. Volg de instructies op het scherm en gebruik de installatieinformatie die door uw internetprovider werd geleverd om de installatie te voltooien.

Windows 7

1. Sla alle geopende bestanden op en sluit deze. Sluit alle programma's.
2. Klik op **Start**  → **Configuratiescherm**.
3. Typ in het zoekvak `network` (netwerk) en klik dan op **Netwerkcentrum** → **Een nieuwe verbinding of netwerk instellen** → **Verbinding met het internet maken**.

Het venster **Verbinding met het Internet maken** verschijnt.

-  **OPMERKING:** Als u niet weet welk type verbinding u moet selecteren, klik u op **Help me kiezen** of neemt u contact op met uw internetprovider.
4. Volg de instructies op het scherm en gebruik de installatieinformatie die door uw internetprovider werd geleverd om de installatie te voltooien.

Uw Inspiron-laptop gebruiken

In dit gedeelte vindt u informatie over de functies van uw Inspiron-laptop.

Funcities in rechteraanzicht

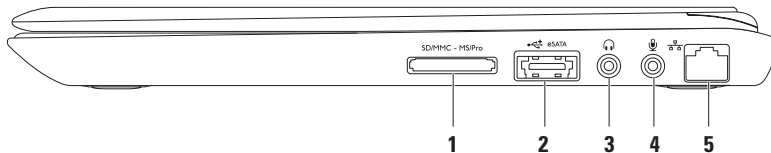

-
-  **7-in-1-geheugenkaartlezer:** biedt een snelle en handige manier om digitale foto's, muziek, video's en documenten die op geheugenkaart zijn op geslagen te bekijken en delen.
OPMERKING: Uw computer wordt geleverd met een plastic dummy-kaart in de sleuf voor mediakaarten. dummy-kaarten beschermen ongebruikte sleuven tegen stof en andere vuildeeltjes. Bewaar deze dummy-kaart voor het geval er geen mediakaart in de sleuf is geïnstalleerd. Dummy-kaarten van andere computers passen mogelijk niet in uw computer.

 -  **eSATA/USB-combi-connector:** hier sluit u een eSATA-compatibel opslagapparaat aan (bijv. een externe vaste schijf of optisch station) of USB-apparaten (zoals een muis, toetsenbord, printer, extern station of MP3-speler).



 -  **Aansluiting audio uit/koptelefoon:** hier sluit u een koptelefoon of een luidspreker met eigen stroomvoorziening of geluidssysteem aan.

 -  **Audio in/microfoonaansluiting:** hier sluit u een microfoon aan of invoersignaal voor geluidsprogramma's.

 -  **Netwerkaansluiting:** hier sluit u een netwerk of breedbandapparaat aan als u een bekabeld netwerk gebruikt.
-

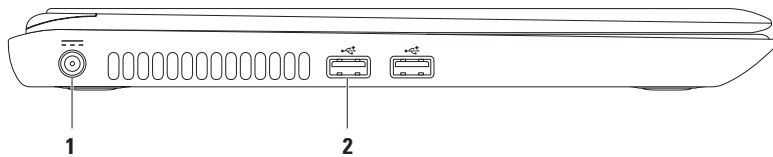
Funcities in linkeraanzicht



-
-  **Netadaptersluiting:** hier sluit u de netadapter aan om uw computer van stroom te voorzien en de batterijen op te laden.
-
-  **USB 2.0-aansluitingen (2):** hier sluit u USB-apparaten aan, zoals een muis, toetsenbord, printer, extern station of MP3-speler.
-

Funcities in achteraanzicht

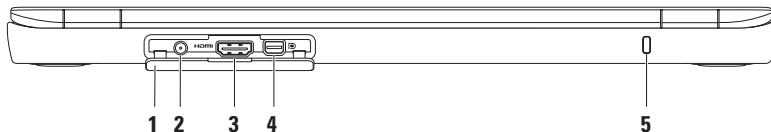

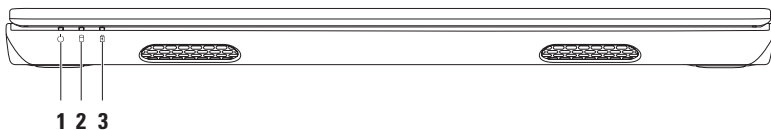

-
- 1 Aansluitingskap:** dekt de antenne-in-connector, HDMI-connector en de mini-DisplayPort-aansluiting af.
-
- 2 Antenne-in-connector (op ondersteunde modellen):** hier sluit u een externe antenne aan om tv-programma's te kunnen bekijken over de tv-tunerkaart (optioneel).
-
- 3  HDMI-connector:** hier sluit u een tv aan voor zowel 5.1-audio en video.
OPMERKING: Wanneer u deze met een monitor gebruikt, wordt alleen het videosignaal gelezen.
-
- 4  Mini-DisplayPort-connector:** standaard connector voor digitale verbinding die externe DisplayPort-monitoren en -projectoren ondersteunt.
-
- 5 Sleuf voor beveiligingskabel:** hierop kunt u een in de winkel verkrijgbare antidiefstalvoorziening op uw computer aansluiten.
OPMERKING: Voordat u een beveiligingskabel koopt, moet u nagaan of deze past op de sleuf op uw computer.
-

Functies in vooraanzicht



-
- 1  **Aan/uit- lampje:** geeft aan of de computer aanstaat. Voor meer informatie over het aan/uitlampje raadpleegt u "Statuslampjes en indicators" op pagina 28.

-
- 2  **Lampje vaste schijf:** brandt als de computer gegevens leest of schrijft. Een continu brandend wit lampje geeft activiteit op de vaste schijf aan.

 **WAARSCHUWING:** Om gegevensverlies te voorkomen mag u nooit de computer uitzetten terwijl het activiteitslampje voor de vaste schijf knippert.

-
- 3  **Batterij statuslampje:** geeft de batterijstatus aan. Voor meer informatie over de batterijstatus raadpleegt u "Statuslampjes en indicators" op pagina 28.

OPMERKING: De batterij wordt opgeladen wanneer de computer op de netadapter werkt.

Statuslampjes en indicators

Batterystatuslampje

	Indicatorlichtstatus	Computerstatus(sen)	Batterijniveau
Netadapter	continu wit	aan uit/slaapstand/stand-by	opladen <=98%
	uit	aan/uit/slaapstand/ stand-by	>98%
Batterij	uit	aan/uit/slaapstand/ stand-by	>10%
	continu oranje	aan/stand-by	<=10%
	uit	uit/slaapstand	<10%

 **OPMERKING:** De batterij wordt opgeladen wanneer de computer op de netadapter werkt.

Aan/uitlampje 

Indicatorlichtstatus	Computerstatus(sen)
continu wit	aan
knipperend wit	stand-by
uit	uit/slaapstand

 **OPMERKING:** Voor informatie over voedingsproblemen raadpleegt u "Problemen met de voeding" op pagina 46.

Computerbasis en toetsenbordfuncties

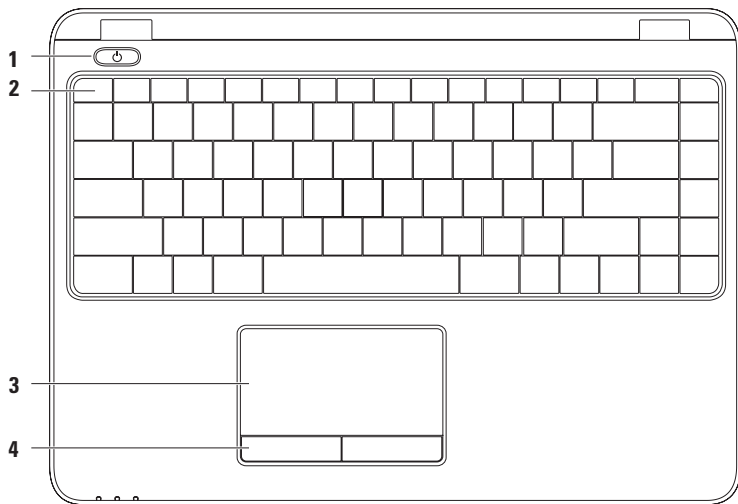

- 1**  **Aan/uitknop en -lampje:** hiermee zet u de computer aan en uit. Het lampje geeft de stroomstatus aan.

Voor meer informatie over het aan/uitlampje raadpleegt u "Statuslampjes en indicators" op pagina 28.

- 2 Rij met functietoetsen:** hier vindt u de toetsen voor draadloos, voor verhogen en verlagen van de helderheid, voor multimedia en de touchpad.

Voor meer informatie over de multimediatoetsen raadpleegt u "Multimediatestingstoetsen" op pagina 34.

- 3 Touchpad:** Biedt de functionaliteit van een muis. Met behulp van de touchpad kunt u de cursor bewegen, geselecteerde items verslepen of verplaatsen en items met de linker of rechterknop door het oppervlak van de knop aan te tippen.

De touchpad ondersteunt de functies Bladeren, Omslaan, Zoomen en Draaien. Om de instellingen voor de touchpad te wijzigen, dubbelklikt u op het pictogram **Dell-touchpad** in het systeemvak van het bureaublad. Voor meer informatie raadpleegt u "Touchpad-gebaren" op pagina 32.

OPMERKING: Om het touchpad in en uit te schakelen drukt u op de toets  in de rij met functietoetsen op het toetsenbord.

- 4 Touchpadknoppen (2):** Biedt functies voor klikken met de linker- en rechterknop, zoals bij een muis.
-

Touch pad-gebaren

Bladeren

Hiermee kunt u door inhoud bladeren. De bladerfunctie omvat:

Pannen: hiermee kunt u de focus naar het geselecteerde object verplaatsen wanneer het object niet helemaal zichtbaar is.

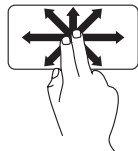

Beweeg twee vingers in de gewenste richting om het geselecteerde object te pannen.

Automatisch bladeren verticaal: hiermee kunt u omhoog of omlaag bladeren in het actieve venster.

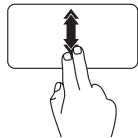

Beweeg snel twee vingers omhoog of omlaag om verticaal automatisch bladeren te activeren.

Tik op het touchpad om het automatisch bladeren te stoppen.

Automatisch bladeren horizontaal: hiermee kunt u naar links of naar rechts bladeren in het actieve venster

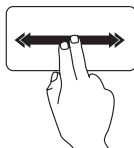

Beweeg snel twee vingers naar links of rechts om automatisch horizontaal bladeren te activeren.

Tik op het touchpad om het automatisch bladeren te stoppen.

Omslaan

Hiermee kunt u inhoud vooruit of achteruit omslaan, afhankelijk van de richting van het omslaan.

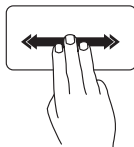

Beweeg drie vingers snel in de gewenste richting om inhoud in het actieve venster om te slaan.

Zoomen

Hiermee kunt u de vensterinhoud vergroten of verkleinen. De zoomfunctie omvat:

Knijpen: hiermee zoomt u in en uit door twee vingers naar elkaar toe of van elkaar weg te bewegen op het touchpad.

Inzoomen:

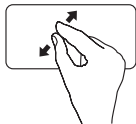

Beweeg twee vingers uit elkaar om het actieve venster te vergroten.

Uitzoomen:

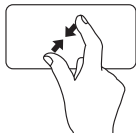

Beweeg twee vingers naar elkaar toe om het actieve venster kleiner te maken.

Draaien

Hiermee kunt u de actieve inhoud op het scherm roteren. De draaifunctie omvat:

Zwiepen: hiermee draait u actieve inhoud in stappen van 90° met twee vingers waarbij één vinger stil staat terwijl de andere draait.

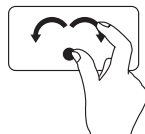

Houd uw duim op zijn plek en beweeg de wijsvinger in een boog naar rechts of links om het geselecteerde onderdeel 90° met de klok mee of tegen de klok in te draaien.

Multimediabesturing

De multimediabesturingstoetsen zijn te vinden in de rij met functietoetsen op het toetsenbord. Druk op de gewenste toets om de multimediabesturing te gebruiken. U kunt de multimediabesturing configureren in de **Systeeminstellingen (BIOS)** of in het **Windows-mobiliteitscentrum**.

Systeeminstellingen (BIOS)

1. Druk op <F2> tijdens POST (Power On Self Test - zelftest bij opstarten) om de Systeeminstellingen (BIOS) te openen.
2. Onder **Function Key Behavior** (gedrag functietoetsen) selecteert u **Multimedia Key First** (eerst multimediatoets) of **Function Key First** (eerst functietoets).

Multimedia Key First: dit is de standaardoptie. Druk op een multimediatoets om de bijbehorende actie uit te voeren. Voor de functietoets drukt u op <Fn> + de gewenste functietoets.

Function Key First: druk op een functietoets om de bijbehorende actie uit te voeren. Voor multimediatoetsen drukt u op <Fn> + de gewenste multimediatoets.

 **OPMERKING:** De optie **Multimedia Key First** is alleen actief in het besturingssysteem.

Windows-mobiliteitscentrum

1. Druk op de toetsen < ><x> om het Windows-mobiliteitscentrum te openen.
2. In de **rij met functietoetsen** selecteert u **Functietoets** of **Multimediatoets**.



 Het geluid dempen

 Vermindert het volume

 Vergroot het volume

 De vorige track of het vorige hoofdstuk afspelen

 Afspelen of pauzeren

 De volgende track of het volgende hoofdstuk afspelen

Beeldschermfuncties

In het beeldschermpaneel zit een camera en een microfoon.

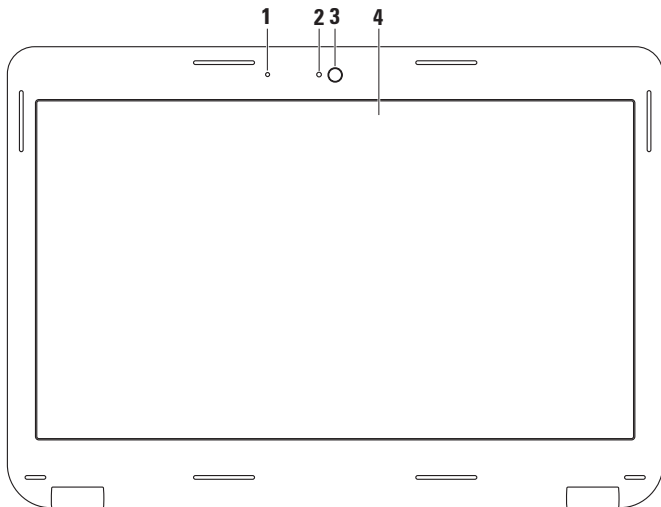

-
- 1 Microfoon:** biedt geluid van hoge kwaliteit voor videovergaderingen en spraakopnames.
 - 2 Cameralampje:** geeft aan of de camera aan- of uitstaat.
 - 3 Camera:** ingebouwde camera voor video-opnames, vergaderingen en chats.
 - 4 Beeldscherm:** uw beeldscherm kan variëren afhankelijk van uw keuzes bij uw bestelling. Voor meer informatie over beeldschermen raadpleegt u de Dell Technology Guide (Dell-technologiegids) op uw vaste schijf of op support.dell.com/manuals.
-

De batterij verwijderen en verplaatsen



GEVAAR: Voordat u met een van de procedures in dit gedeelte begint, dient u de veiligheidsinstructies te volgen die bij uw computer zijn meegeleverd.



GEVAAR: Het gebruik van een incompatibele batterij kan de kans op brand of een explosie vergroten. Voor deze computer mag alleen gebruik worden gemaakt van een batterij die bij Dell is aangeschaft. Maak geen gebruik van batterijen die voor andere computers zijn bestemd.



GEVAAR: Voordat u de batterij verwijdert, moet u de computer uitzetten en externe kabels verwijderen (inclusief de netadapter).

De batterij verwijderen:

1. Zet de computer uit en draai hem om.
2. Schuif de batterijgrendel tot deze in de ontgrendelingsstand staat.
3. Til de batterij uit het batterijcompartiment.

De batterij terugplaatsen:

Plaats de batterij in het batterijvak en druk erop tot hij op zijn plek klikt.

- 1 Batterijontgrendelingshefboom
- 2 batterij

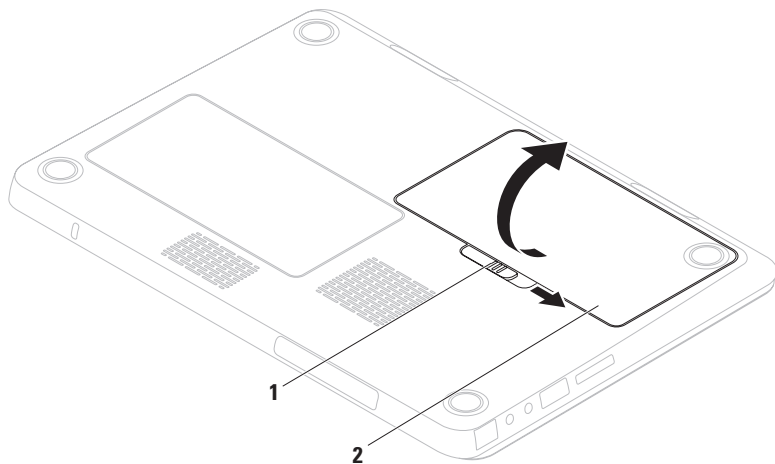

Softwarefuncties

 **OPMERKING:** Raadpleeg voor meer informatie over de functies die in dit gedeelte worden geschreven de *Technologiegids van Dell* op uw vaste schijf of op support.dell.com/manuals.

FastAccess Facial gezichtsherkenning

Uw computer is mogelijk voorzien van de functie FastAccess gezichtsherkenning. Met deze functie beveiligt u uw Dell- computer doordat deze het unieke beeld van uw gezicht onthoudt en dit gebruikt om uw identiteit te verifiëren en automatisch u aan te melden, terwijl u normaal gesproken deze gegevens zelf zou moeten invoeren (wanneer u u aanmeldt bij een Windows-account of beveiligde websites).

Voor meer informatie klikt u op **Start**  →

Programma's → **FastAccess**.

Productiviteit en communicatie

U kunt uw computer gebruiken om presentaties, brochures, flyers en spreadsheets te maken. Daarnaast kunt u digitale foto's en afbeeldingen bewerken en weergeven. Raadpleeg uw bestelling voor de software die op uw computer is geïnstalleerd.

Nadat u een internetverbinding hebt gemaakt kunt u websites bezoeken, een e-mailaccount instellen, bestanden uploaden en downloaden etc.

Ontspanning en multimedia

 **OPMERKING:** Uw computer heeft geen intern optisch station. Gebruik een extern optisch station of een ander extern opslagapparaat voor handelingen met schijven.

U kunt uw computer gebruiken om video's af te spelen, computerspellen te spelen, uw eigen cd's te branden, naar muziek en online radiozenders te luisteren.

U kunt foto's en videobestanden van draagbare apparaten zoals digitale camera's en mobiele telefoons downloaden of kopiëren. Optionele softwaretoepassingen bieden u de mogelijkheid om muziek- en videobestanden te creëren en organiseren die kunnen worden opgenomen op schijf, opgeslagen op draagbare producten zoals MP3-spelers en draagbare ontspanningsapparaten, of afgespeeld worden op aangesloten tv's, projectoren en thuisbioscopen.

Dell DataSafe Online Backup

 **OPMERKING:** Dell DataSafe Online is niet in alle regio's beschikbaar.

 **OPMERKING:** Voor snel uploaden en downloaden hebt u een breedbandverbinding nodig.

Dell DataSafe Online is een automatische reservekopie- en hersteldienst waarmee u uw gegevens en andere belangrijke bestanden kunt beveiligen tegen rampen als diefstal, brand of natuurrampen. U hebt toegang tot de dienst vanaf uw computer met een account met wachtwoordbeveiliging.

Voor meer informatie gaat u naar **delldatasafe.com**.

Reservekopieën plannen:

1. Dubbelklik op het pictogram Dell DataSafe Online  op de taakbalk.
2. Volg de aanwijzingen op het scherm.

Dell Dock

Het Dell Dock is een groep pictogrammen die gemakkelijke toegang bieden tot veelgebruikte toepassingen, bestanden en mappen. U kunt het Dock als volgt aan uw wensen aanpassen:

- Pictogrammen toevoegen of verwijderen
- De kleur en plaats van het Dock wijzigen
- Verwante pictogrammen in categorieën groeperen
- Het gedrag van de pictogrammen wijzigen



Een categorie toevoegen

1. Klik met de rechtermuisknop op het Dock, klik op **Add** (toevoegen) → **Category** (categorie). Het venster **Add/Edit Category** (categorie toevoegen/bewerken) wordt weergegeven.
2. Voer een naam in voor de categorie in het veld **Title** (titel).
3. Selecteer een pictogram voor de categorie in het vak **Select an image:** (selecteer een afbeelding).
4. Klik op **Save** (opslaan).

Een pictogram toevoegen

Speel het pictogram naar het Dock of naar een categorie.

Een categorie of pictogram verwijderen

1. Klik met de rechtermuisknop op de categorie of het pictogram in het Dock en klik op **Delete shortcut** (snelkoppeling verwijderen) of **Delete category** (categorie verwijderen).
2. Volg de instructies op het scherm.

Het Dock aanpassen

1. Klik met de rechtermuisknop op het Dock en klik op **Advanced Setting...** (geavanceerde instelling).
2. Kies de gewenste optie voor het Dock.

Problemen oplossen

Dit gedeelte biedt informatie over het oplossen van problemen met uw computer. Als u uw probleem niet kunt oplossen met deze richtlijnen, raadpleeg dan "Ondersteuningshulpmiddelen gebruiken" op pagina 51 of "Contact opnemen met Dell" op pagina 77.

 **WAARSCHUWING:** Alleen vakbekwame onderhoudstechnici zijn bevoegd om de computerkap te verwijderen. Raadpleeg de *onderhoudshandleiding* op support.dell.com/manuals voor geavanceerde service-aanwijzingen.

Piepcodes

Uw computer produceert misschien een reeks piepjes bij het opstarten als er fouten of problemen zijn. De reeks piepjes, de piepcode genaamd, identificeren een probleem. Schrijf de piepcode op en neem contact op met Dell (zie "Contact opnemen met Dell" op pagina 77).

 **OPMERKING:** Wilt u onderdelen vervangen, raadpleeg dan de *onderhoudshandleiding* op support.dell.com/manuals.

PiePCODE	Mogelijk probleem
Eén	Moederbord misschien kapot: BIOS ROM-controlesomfout
Twee	Geen RAM gedetecteerd OPMERKING: Als u de geheugenmodule hebt geïnstalleerd of vervangen, controleer dan of deze goed vastzit.
Drie	Moederbord misschien kapot: Chipsetfout
Vier	RAM-lees/schrijffout
Vijf	Storing in de ingebouwde klok
Zes	Videokaart- of chipfout
Zeven	Processorfout
Acht	Beeldschermfout

Problemen met het netwerk

Draadloze verbindingen

Als de draadloze netwerkverbinding niet werkt:

De draadloze router is uitgeschakeld, of de draadloze functionaliteit op de computer is gedeactiveerd.

- Controleer uw draadloze router is ingeschakeld en op uw gegevensbron is aangesloten (kabelmodem of netwerkhub).
- Zorg ervoor dat draadloos is ingeschakeld op uw computer (zie "Draadloos in- en uitschakelen" op pagina 14).
- Maak opnieuw verbinding met de draadloze router (zie "Een draadloze verbinding instellen" op pagina 18).
- Er kan interferentie zijn die uw draadloze verbinding blokkeert of onderbreekt. Plaats de computer dichterbij de draadloze router.

Vaste verbindingen

Als de netwerkverbinding is verbroken: De kabel zit los of is beschadigd.

Controleer of de kabel is aangesloten en of deze nergens is beschadigd.

Problemen met de stroomvoorziening

Als het aan/uitlampje niet brandt: De computer staat uit, in sluimerstand of heeft geen stroom.

- Druk op de aan/uit-knop. De computer werkt weer normaal wanneer hij uitstaat of in sluimerstand.
- Sluit de netadapter opnieuw aan op de stroomaansluiting op de computer en op het stopcontact.
- Als de netadapter is aangesloten op een stekkerdoos, moet u controleren of de stekkerdoos is aangesloten op een stopcontact en of de stekkerdoos is ingeschakeld.

- Verwijder tijdelijk stroombeveiligingsvoorzieningen, stekkerdozen en verlengsnoeren om te controleren of de computer zonder deze voorzieningen wel aan gaat.
- Controleer of het stopcontact werkt door het te testen in combinatie met een ander apparaat, zoals bijvoorbeeld een lamp.
- Controleer de netadapteraansluitingen. Als de netadapter is uitgerust met een lampje, moet u nagaan of het lampje op de netadapter brandt.
- Als het probleem zich voor blijft doen, moet u contact met Dell opnemen (zie "Contact opnemen met Dell" op pagina 77).

Als het stroomlampje aanhoudend wit brandt en de computer niet reageert: Mogelijk is het beeldscherm niet aangesloten of niet ingeschakeld.

- Druk op de aan/uit-knop totdat de computer is uitgeschakeld, en zet de computer vervolgens opnieuw aan.
- Als het probleem zich voor blijft doen, moet u contact met Dell opnemen (zie "Contact opnemen met Dell" op pagina 77).

Als het stroomlampje knipperend wit brandt en de computer niet reageert: Mogelijk is de computer in slaapstand of reageert het beeldscherm niet.

- Druk op een toets op het toetsenbord, beweeg de muisaanwijzer met behulp van de touchpad of een op de computer aangesloten muis, of druk op de aan/uit-knop om de normale werkstand van de computer te hervatten.

- Als het beeldscherm niet reageert, houdt u de aan/uit-knop ingedrukt totdat de computer volledig is uitgeschakeld.
- Als het probleem zich voor blijft doen, moet u contact met Dell opnemen (zie "Contact opnemen met Dell" op pagina 77).

Als u te kampen hebt met storing die de ontvangst op uw computer verhindert: Een ongewenst signaal veroorzaakt storing door andere signalen te onderbreken of te blokkeren. Mogelijke storingsbronnen zijn:

- Het gebruik van verlengsnoeren voor de stroomkabels, het toetsenbord en de muis.
- Er zijn teveel apparaten op een stekkerdoos aangesloten.
- Er zijn verschillende stekkerdozen op hetzelfde stopcontact aangesloten.

Problemen met het geheugen

Als u de melding ontvangt dat er onvoldoende geheugen is:

- Bewaar al uw gegevens en sluit alle geopende bestanden en programma's die u niet gebruikt om na te gaan of het probleem daarmee is opgelost.
- Zie de softwaredocumentatie voor de minimale geheugenvereisten. Installeer indien nodig extra geheugen (zie de *onderhoudshandleiding* op **support.dell.com/manuals**).
- Zet de geheugenmodule(s) goed vast in de connector(en) (zie de *onderhoudshandleiding* op **support.dell.com/manuals**.)
- Als het probleem zich voor blijft doen, moet u contact met Dell opnemen (zie "Contact opnemen met Dell" op pagina 77).

Als u andere geheugenproblemen ondervindt:

- Voer Dell Diagnostics uit (zie de sectie "Dell Diagnostics" op pagina 55).
- Als het probleem zich voor blijft doen, neem dan contact op met Dell (zie "Contact opnemen met Dell" op pagina 77).

Vergrendelingen en softwareproblemen

Als de computer niet opstart: Controleer of de netadapter goed is aangesloten op de computer en op het stopcontact.

Als een programma niet meer reageert:

Beëindig het programma:

1. Druk tegelijkertijd op <Ctrl><Shift><Esc>.
2. Klik op **Toepassingen**.
3. Selecteer het programma dat niet langer reageert.
4. Klik op **Taak beëindigen**.

Als een programma herhaaldelijk crasht:

Raadpleeg de documentatie voor de software. Indien nodig maakt u de installatie van het programma ongedaan en installeert u het opnieuw.

 **OPMERKING:** De documentatie voor softwareprogramma's biedt vaak installatie-instructies (in een handleiding of op een cd).

Als de computer niet meer reageert of als een blauw scherm wordt weergegeven:

 **WAARSCHUWING:** U loopt het risico gegevens te verliezen als u het besturingssysteem niet afsluit.

Als de computer niet reageert nadat u op een toets op het toetsenbord hebt gedrukt of uw muis hebt bewogen, moet u de aan/uit-knop gedurende 8 tot 10 seconden ingedrukt houden totdat de computer wordt uitgeschakeld, en de computer vervolgens opnieuw starten.

Als een programma voor een eerdere versie van Microsoft® Windows® is ontwikkeld:

Voer de Wizard Programmacompatibiliteit uit. De Wizard Programmacompatibiliteit configureert een programma zo dat het in een omgeving werkt die vergelijkbaar is met die van een eerdere versie van een Microsoft Windows-besturingssysteem.

Problemen oplossen

De Wizard Programmacompatibiliteit uitvoeren:

Windows Vista®

1. Klik op **Start**  → **Configuratieschermb** → **Programma's** → **Een ouder programma met deze versie van Windows gebruiken.**
2. Klik in het welkomstschermb op **Volgende.**
3. Volg de instructies op het scherm.

Windows® 7

1. Klik op **Start**  → **Configuratieschermb** → **Programma's** → **Een ouder programma met deze versie van Windows gebruiken.**
2. Klik in het welkomstschermb op **Volgende.**
3. Volg de instructies op het scherm.

Als u andere problemen met software ondervindt:

- Maak direct een reservekopie van uw bestanden.
- Gebruik een virusscanner om de vaste schijf of cd's op mogelijke infecties te controleren.

- Bewaar en sluit alle open bestanden of programma's en sluit de computer af via het menu **Start** .
- Raadpleeg de documentatie voor de software of neem contact op met de softwarefabrikant voor informatie met betrekking tot probleemoplossing:
 - Ga na of het programma compatibel is met het besturingssysteem dat op de computer is geïnstalleerd.
 - Controleer of de computer voldoet aan de minimale hardwarevereisten voor de software. Zie de softwarehandleiding voor informatie.
 - Controleer of het programma op juiste wijze is geïnstalleerd en geconfigureerd.
 - Controleer of de stuurprogramma's voor het apparaat geen conflict hebben met het programma.
 - Indien nodig maakt u de installatie van het programma ongedaan en installeert u het opnieuw.

Ondersteuningstools gebruiken

Dell Support

Dell Support Center helpt u om de diensten, ondersteuning en computerspecifieke informatie te vinden die u nodig hebt.

Om de toepassing te starten, klikt u op het pictogram  in de taakbalk.

De startpagina van **Dell Support Center** geeft het modelnummer van uw computer weer, het servicelabel, de code voor expressservice en contactgegevens voor ondersteuning.

De startpagina biedt ook snelkoppelingen naar:



Zelfhulp (Probleemoplossing, Beveiliging, Systeemprestatie, Netwerk/internet, Backup/herstel en Windows-besturingssysteem)



Waarschuwingen

(waarschuwingen van de technische ondersteuning die relevant voor uw computer zijn)



Hulp van Dell

(Technische ondersteuning met DellConnect™, klantenservice, training en lessen, Hoe-kan-ik-hulp met Solution Station en Online Scan met PC CheckUp)



Over uw computer

(systeemdokumentatie, garantieinformatie, upgrades en accessoires)

Klik voor informatie over **Dell Support Center** en beschikbare ondersteuningshulpprogramma's op het tabblad **Services** op support.dell.com.

Mijn Dell-downloads

 **OPMERKING:** Mijn Dell-downloads is niet in alle regio's beschikbaar.

Niet alle software die bij levering op uw nieuwe computer is geïnstalleerd, wordt ook op cd of dvd bijgeleverd. Deze software is beschikbaar op Mijn Dell-downloads. Op deze website kunt u beschikbare software downloaden om opnieuw te installeren of om uw eigen reservekopie-media te maken.

Mijn Dell-downloads registreren en gebruiken:

1. Ga naar **downloadstore.dell.com/media**.
2. Volg de aanwijzingen op het scherm om u te registreren en de software te downloaden.
3. Installeer de software opnieuw of maak een reservekopie voor later gebruik.

Systeemmeldingen

In het geval van een computerstoring of -fout kan er een systeemmelding op het scherm worden weergegeven die u helpt om de oorzaak van de storing of fout te achterhalen en uit te vinden welke actie u moet ondernemen.

 **OPMERKING:** Als de melding die u ontving zich niet onder de onderstaande voorbeelden bevindt, moet u de documentatie voor het besturingssysteem raadplegen of de handleiding van het programma dat werd uitgevoerd toen de melding op het scherm verscheen.

U kunt ook de *Dell Technology Guide* raadplegen op uw vaste schijf of op **support.dell.com/manuals** of "Contact opnemen met Dell" raadplegen op pagina 77.

Alert! Previous attempts at booting this system have failed at checkpoint [nnnn]. For help in resolving this problem, please note this checkpoint and contact Dell Technical Support:

De computer is drie keer achter elkaar niet in staat geweest om de opstartroutine te voltooien. Neem contact op met Dell (zie "Contact opnemen met Dell" op pagina 77).

CMOS checksum error: Er is mogelijk een storing op het moederbord opgetreden, of de RTC-batterij is leeg. Vervang de batterij (zie de *onderhoudshandleiding* op support.dell.com/manuals) of neem contact op met Dell (zie "Contact opnemen met Dell" op pagina 77).

CPU fan failure: Er is een storing van de CPU-ventilator opgetreden. Vervang de CPU-ventilator (zie de *onderhoudshandleiding* op support.dell.com/manuals).

Hard-disk drive failure: mogelijk is een storing op de vaste schijf opgetreden tijdens de POST. Neem contact op met Dell (zie "Contact opnemen met Dell" op pagina 77).

Hard-disk drive read failure: er is mogelijk een storing op de vaste schijf opgetreden tijdens de hardeschijfstest bij opstarten. Neem contact op met Dell (zie "Contact opnemen met Dell" op pagina 77).

Keyboard failure: Er is een storing van het toetsenbord opgetreden of er zit een kabel los.

Om het toetsenbord te vervangen, raadpleegt u de *onderhoudshandleiding* op support.dell.com/manuals.

Ondersteuningstools gebruiken

No boot device available: Er is geen opstartbare partitie op de vaste schijf aangetroffen, de kabel van de vaste schijf zit los of er is geen opstartbron aanwezig.

- Als u de vaste schijf als opstartbron gebruikt, moet u ervoor zorgen dat de kabels van de vaste schijf zijn aangesloten en dat de vaste schijf op juiste wijze is geïnstalleerd en gepartitioneerd als opstartbron.
- Open het systeemsetupprogramma en controleer of de informatie over de opstartvolgorde klopt (raadpleeg voor instructies de *Dell Technology Guide* op uw vaste schijf op op support.dell.com/manuals).

No timer tick interrupt: Een chip op het moederbord is mogelijk defect, of er is een storing op het moederbord opgetreden. Neem contact op met Dell (zie "Contact opnemen met Dell" op pagina 77).

USB over current error: Verwijder de stekker van het USB-apparaat uit de computer. Het USB-apparaat heeft meer stroom nodig om op juiste wijze te kunnen functioneren. Sluit het USB-apparaat op een externe stroomvoorziening aan. Als het apparaat twee USB-kabels heeft, moet u beide USB-kabels aansluiten.

NOTICE - Hard Drive SELF MONITORING SYSTEM has reported that a parameter has exceeded its normal operating range. Dell recommends that you back up your data regularly. A parameter out of range may or may not indicate a potential hard drive problem: S.M.A.R.T-fout, mogelijke storing op de vaste schijf. Neem contact op met Dell (zie "Contact opnemen met Dell" op pagina 77).

Probleemoplosser voor hardware

Als er een apparaat niet werd gedetecteerd tijdens de installatie van het besturingssysteem of wel werd gedetecteerd maar op onjuiste wijze geconfigureerd, kunt u de **Probleemoplosser voor hardware** gebruiken om het probleem op te lossen.

De Probleemoplosser voor hardware kunt u als volgt starten:

1. Klik op **Start**  → **Help en ondersteuning**.
2. Type `hardware troubleshooter` (Probleemoplosser voor hardware) in het zoekveld en druk op <Enter> om met het zoeken te beginnen.
3. Selecteer in de zoekresultaten de optie waarvan de beschrijving het meest overeenkomt met het probleem, en volg de onderstaande stappen in het probleemoplossingsproces.

Dell Diagnostics

Als u een probleem met uw computer ondervindt, moet u de tests uitvoeren die in de sectie "Vastlopers en softwareproblemen" op pagina 49 zijn beschreven en moet u Dell Diagnostics uitvoeren voordat u contact met Dell opneemt voor technische ondersteuning.

 **OPMERKING:** Dell Diagnostics werkt alleen op Dell-computers.

 **OPMERKING:** De schijf *Drivers and Utilities* (stuur- en hulpprogramma's) is misschien niet meegeleverd met uw computer.

Ga na of het apparaat dat u wilt testen in het systeemsetupprogramma wordt weergegeven en is geactiveerd. Druk op <F2> tijdens POST (Power On Self Test - zelftest bij opstarten) om de Systeeminstellingen (BIOS) te openen.

Start Dell Diagnostics vanaf de vaste schijf of vanaf de schijf *Drivers and Utilities*.

Dell Diagnostics starten vanaf de vaste schijf

Dell Diagnostics bevindt zich op een verborgen partitie op de vaste schijf.

 **OPMERKING:** Als uw computer niet in staat is om een beeld op het scherm weer te geven, moet u contact opnemen met Dell (zie "Contact opnemen met Dell" op pagina 77).

1. Zorg ervoor dat de stekker van de computer is aangesloten op een werkend stopcontact.
2. Start of herstart de computer.
3. Wanneer het DELL™-logo verschijnt, moet u direct op <F12> drukken. Selecteer **Diagnostics** in het opstartmenu en druk op <Enter>. Hierdoor wordt misschien de Pre-Boot System Assessment (PSA - systeemcontrole vóór opstarten) op uw computer gestart.

 **OPMERKING:** Als u te lang wacht en het logo van het besturingssysteem verschijnt, moet u blijven wachten tot het bureaublad van Microsoft® Windows® wordt weergegeven. Zet vervolgens de computer uit en probeer het opnieuw.

 **OPMERKING:** Als er een bericht verschijnt dat er geen diagnoseprogramma is gevonden, voert u Dell Diagnostics uit vanaf de schijf *Drivers and Utilities*.

Als de PSA wordt gestart:

- a. De PSA voert enkele tests uit.
- b. Als de PSA klaar is, verschijnt het volgende bericht: "No problems have been found with this system so far. Do you want to run the remaining memory tests? This will take about 30 minutes or more. Do you want to continue? (Recommended) ."

- c. Als u geheugenproblemen hebt, druk dan op <y>, druk anders op <n>. De volgende melding wordt weergegeven: "Booting Dell Diagnostic Utility Partition. Press any key to continue."
- d. Druk op een willekeurige toets om naar het venster **Choose An Option** (kies een optie) te gaan.

Als de PSA niet start:

Druk op een willekeurige toets om Dell Diagnostics te starten vanaf de diagnostische partitie op uw vaste schijf en ga naar het venster **Choose An Option**.

4. Selecteer de test die u wilt uitvoeren.
 5. Als u problemen tegenkomt tijdens een test, verschijnt een bericht met de foutcode en een beschrijving van het probleem. Schrijf de foutcode en de probleembeschrijving over en neem contact op met Dell (zie "Contact opnemen met Dell" op pagina 77).
-  **OPMERKING:** Het servicelabel voor de computer bevindt zich boven aan elk testvenster. Met het servicelabel kunt u uw computer identificeren wanneer u contact opneemt met Dell.
6. Wanneer de tests zijn voltooid, sluit u het testscherm om terug te keren naar het venster **Choose An Option**.
 7. Als u het Dell-diagnoseprogramma wilt verlaten en de computer opnieuw wilt starten, klikt u op **Exit** (afsluiten).

Dell Diagnostics starten vanaf de schijf Drivers and Utilities

 **OPMERKING:** De schijf *Drivers and Utilities* (stuur- en hulpprogramma's) is misschien niet meegeleverd met uw computer.

 **OPMERKING:** Uw computer heeft geen intern optisch station. Gebruik een extern optisch station of een ander extern opslagapparaat voor handelingen met schijven.

1. Plaats de schijf *Drivers and Utilities* in de computer.
2. Zet de computer uit en start deze opnieuw. Wanneer het DELL™-logo verschijnt, moet u direct op <F12> drukken.

 **OPMERKING:** Als u te lang wacht en het logo van het besturingssysteem verschijnt, moet u blijven wachten tot het bureaublad van Microsoft® Windows® wordt weergegeven. Zet vervolgens de computer uit en probeer het opnieuw.

 **OPMERKING:** Met de volgende stappen wordt de opstartvolgorde slechts één keer gewijzigd. De volgende keer dat u de computer start, gebeurt dat volgens de instellingen die zijn gedefinieerd in het systeemsetupprogramma.

3. Wanneer de lijst met opstartbronnen verschijnt, selecteert u **CD/DVD/CD-RW** en drukt u op <Enter>.
4. Selecteer de optie **Boot from CD-ROM** in het menu en druk op <Enter>.
5. Type 1 om het cd-menu te starten en druk op <Enter> om verder te gaan.
6. Selecteer **Run the 32 Bit Dell Diagnostics** (32-bits Dell Diagnostics uitvoeren) in de genummerde lijst. Als er meerdere versies worden aangegeven, moet u de versie selecteren die voor uw computer van toepassing is.
7. Selecteer de test die u wilt uitvoeren.

8. Als u problemen tegenkomt tijdens een test, verschijnt een bericht met de foutcode en een beschrijving van het probleem. Schrijf de foutcode en de probleembeschrijving over en neem contact op met Dell (zie "Contact opnemen met Dell" op pagina 77).

 **OPMERKING:** Het servicelabel voor de computer bevindt zich bovenaan elk testvenster. Met het servicelabel kunt u uw computer identificeren wanneer u contact opneemt met Dell.

9. Wanneer de tests zijn voltooid, sluit u het testscherm om terug te keren naar het venster **Choose An Option**.

10. Als u het Dell-diagnoseprogramma wilt verlaten en de computer opnieuw wilt starten, klikt u op **Exit** (afsluiten).

11. Verwijder de schijf *Drivers and Utilities*.

Het besturingssysteem herstellen

U kunt het besturingssysteem op uw computer op een van de volgende manieren herstellen:

⚠ WAARSCHUWING: Wanneer u de Dell Factory Image Restore of de *schijf met het besturingssysteem* gebruikt, worden alle gegevens op uw computer permanent gewist. Maak zo mogelijk reservekopieën van uw gegevensbestanden voor u deze opties gebruikt.

Optie	Gebruik
Systeemherstelals	eerste oplossing
Dell DataSafe Local Backup	wanneer Systeemherstel uw probleem niet oplost
Systeemherstelmedia	wanneer een probleem met het besturingssysteem het gebruik van Systeemherstel of DataSafe Local Backup onmogelijk maakt wanneer u de fabriekskopie op een nieuw geplaatste vaste schijf installeert
Dell Factory Image Restore	om uw vaste schijf terug te zetten naar de status op het moment dat u de computer kocht
<i>Schijf met het besturingssysteem</i>	om het besturingssysteem opnieuw op uw computer te installeren

✍ OPMERKING: De *schijf met het besturingssysteem* is mogelijk niet met de computer meegeleverd.

Systeemherstel

Windows XP en Windows Vista bieden een optie genaamd Systeemherstel waarmee u de computer kunt herstellen naar een eerdere werkende situatie (zonder invloed op de gegevensbestanden) wanneer de computer als gevolg van wijzigingen van de hardware, software of andere systeeminstellingen niet langer naar behoren functioneert. Alle wijzigingen die Systeemherstel op uw computer maakt, kunnen volledig ongedaan worden gemaakt.

 **WAARSCHUWING: Maak regelmatig reservekopieën van uw gegevensbestanden. Systeemherstel doet niets aan het bewaken of herstellen van uw gegevensbestanden.**

 **OPMERKING:** De procedures voor dit document zijn geschreven voor de standaard Windows-weergave. Mogelijk zijn ze niet van toepassing als u uw Dell™-computer instelt op de klassieke Windows-weergave.

Systeemherstel starten

1. Klik op **Start** .
2. Typ `System Restore` (Systeemherstel) in het venster **Zoeken starten** en druk op <Enter>.
 -  **OPMERKING:** Mogelijk verschijnt het venster **Gebruikersaccountbeheer**. Als u beheerdersrechten hebt, klikt u op **Verder**. Zo niet, dan moet u contact opnemen met de systeembeheerder voor het uitvoeren van de gewenste taak.
3. Klik op **Volgende** en volg de aanwijzingen op het scherm.

Als Systeemherstel het probleem niet kan verhelpen, kunt u het laatste systeemherstel ongedaan maken.

Het laatste systeemherstel ongedaan maken

 **OPMERKING:** Voordat u het laatste systeemherstel ongedaan maakt, dient u alle geopende bestanden te sluiten en dient u alle geopende programma's af te sluiten. Zorg ervoor dat u geen bestanden of programma's wijzigt, opent of verwijdert tot het systeemherstel is voltooid.

1. Klik op **Start** .
2. Typ in het zoekvak `System Restore` (Systeemherstel) en druk op <Enter>.
3. Klik op **De laatste herstelbewerking ongedaan maken** en klik vervolgens op **Volgende**.

Dell DataSafe Local Backup

 **WAARSCHUWING:** Wanneer u Dell DataSafe Local Backup gebruikt, worden alle programma's en stuurprogramma's die u hebt geïnstalleerd sinds u de computer ontving, permanent verwijderd. Maak reservekopieën van toepassingen die u op uw computer wilt installeren voordat u Dell DataSafe Local Backup gebruikt. Gebruik Dell DataSafe Local Backup alleen als Systeemherstel het probleem met het besturingssysteem niet heeft verholpen.

 **WAARSCHUWING:** Hoewel Dell Datasafe Local Backup is bedoeld om de gegevensbestanden op uw computer te behouden, kunt u toch het beste reservekopieën maken van uw gegevensbestanden voordat u Dell DataSafe Local Backup gebruikt.

 **OPMERKING:** Dell DataSafe Local Backup is niet in alle regio's beschikbaar.

 **OPMERKING:** Als Dell DataSafe Local Backup niet beschikbaar is op uw computer, gebruik dan Dell Factory Image Restore (zie "Dell Factory Image Restore" op pagina 66) om uw besturingssysteem te herstellen.

U kunt met Dell DataSafe Local Backup uw vaste schijf terugstellen naar de staat waarin deze verkeerde toen u uw computer kocht, waarbij echter de gegevensbestanden behouden blijven.

Met Dell DataSafe Local Backup kunt u:

- Een reservekopie maken van uw computer en een eerdere toestand op de computer herstellen
- Systeemherstelmedia maken

Dell DataSafe Local Backup Basic

Zo herstelt u de fabriekskopie zonder gegevensbestanden kwijt te raken:

1. Zet de computer uit.
2. Koppel alle apparaten (USB-stations, printers, enz.) los die op uw computer zijn aangesloten en verwijder later toegevoegde interne hardware.

 **OPMERKING:** Verwijder beeldscherm, toetsenbord, muis en netsnoer niet.

3. Zet uw computer aan.
4. Druk wanneer het DELL™-logo verschijnt verschillende malen op <F8> om het venster **Advanced Boot Options** (geavanceerde opstartopties) weer te geven.

 **OPMERKING:** Als u te lang wacht en het logo van het besturingssysteem verschijnt, moet u blijven wachten tot het bureaublad van Microsoft Windows verschijnt, de computer uitzetten en het vervolgens opnieuw proberen.

5. Selecteer **De computer repareren**.

6. Selecteer **Dell Factory Image Recovery and DataSafe Options** (Opties voor het herstellen van de fabrieksimage en voor DataSafe) en volg de aanwijzingen op het scherm.

 **OPMERKING:** Hoe lang het herstelproces duurt, hangt af van de hoeveelheid te herstellen gegevens.

 **OPMERKING:** Meer informatie vindt u in het knowledge base-artikel 353560 op support.dell.com.

Opwaarderen naar Dell DataSafe Local Backup Professional

 **OPMERKING:** Dell DataSafe Local Backup Professional is misschien al geïnstalleerd op uw computer, als u hierom gevraagd hebt bij uw bestelling.

Dell DataSafe Local Backup Professional biedt extra functionaliteit waarmee u:

- Een reservekopie van uw computer kunt maken op basis van bestandstype en deze terugzetten
- Reservekopieën maken van bestanden op een lokaal opslagapparaat
- Geautomatiseerde reservekopieën plannen

Opwaarderen naar Dell DataSafe Local Backup Professional:

1. Dubbelklik op het pictogram van Dell DataSafe Local Backup  op de taakbalk.
2. Klik op **UPGRADE NOW!** (nu opwaarderen).
3. Volg de aanwijzingen op het scherm om het opwaarderen te voltooien.

Stelselherstelmedia

 **WAARSCHUWING:** Hoewel de stelselherstelmedia zijn bedoeld om de gegevensbestanden op uw computer te behouden, kunt u toch het beste reservekopieën maken van uw gegevensbestanden voordat u de stelselherstelmedia gebruikt.

U kunt de stelselherstelmedia die door Dell DataSafe Local Backup zijn gemaakt, gebruiken om uw vaste schijf terug te brengen in de staat waarin deze verkeerde toen u de computer kocht, zonder de gegevensbestanden op uw computer kwijt te raken.

Gebruik de stelselherstelmedia in geval van:

- Problemen met het besturingssysteem waardoor u de herstelopties niet kunt gebruiken die op uw computer zijn geïnstalleerd.
- Problemen met de vaste schijf waardoor u uw bestanden niet kunt redden.

De fabriekskopie van uw computer herstellen met de stelselherstelmedia:

1. Plaats de stelselherstelschijf of USB-stick en start de computer opnieuw.
2. Wanneer het DELL™-logo verschijnt, moet u direct op <F12> drukken.

 **OPMERKING:** Als u te lang wacht en het logo van het besturingssysteem verschijnt, moet u blijven wachten tot het bureaublad van Microsoft® Windows® wordt weergegeven. Zet vervolgens de computer uit en probeer het opnieuw.

3. Selecteer het juiste opstartapparaat in de lijst en druk op <Enter>.

Volg de aanwijzingen op het scherm om het herstelproces te voltooien.

Dell Factory Image Restore

 **WAARSCHUWING:** Als u Dell Factory Image Restore gebruikt, zullen alle gegevens op de vaste schijf permanent worden verwijderd, evenals alle programma's en stuurprogramma's die u na de ontvangst van uw computer hebt geïnstalleerd. Maak indien mogelijk een reservekopie van de gegevens voordat u deze optie gebruikt. Gebruik Dell Factory Image Restore alleen als **Systeemherstel** het probleem met het besturingssysteem niet heeft verholpen.

 **OPMERKING:** Dell Factory Image Restore is in sommige landen en op sommige computers mogelijk niet aanwezig.

 **OPMERKING:** Als Dell Factory Image Restore niet beschikbaar is op uw computer, gebruik dan Dell DataSafe Local Backup (zie "Dell DataSafe Local Backup" op pagina 62) om uw besturingssysteem te herstellen.

Gebruik Dell Factory Image Restore alleen als laatste mogelijkheid om het besturingssysteem te herstellen. Met deze optie kunt u de vaste schijf terugzetten naar de status op het moment dat u de computer kocht. Programma's en bestanden die u hebt toegevoegd sinds u de computer in ontvangst nam, met inbegrip van gegevensbestanden, zullen permanent van de vaste schijf worden verwijderd. Onder gegevensbestanden vallen documenten, spreadsheets, e-mailberichten, digitale foto's, muziekbestanden enzovoorts. Maak indien mogelijk een back-up van de gegevens alvorens u Dell Factory Image Restore gebruikt.

Dell Factory Image Restore starten

1. Zet de computer aan.
2. Druk wanneer het DELL™-logo verschijnt verschillende malen op <F8> om het venster **Advanced Boot Options** (geavanceerde opstartopties) weer te geven.
 **OPMERKING:** Als u te lang wacht en het logo van het besturingssysteem verschijnt, moet u blijven wachten tot het bureaublad van Microsoft® Windows® wordt weergegeven. Zet vervolgens de computer uit en probeer het opnieuw.
3. Selecteer **De computer repareren**. Het venster **Opties voor systeemherstel** verschijnt.
4. Selecteer een toetsenbordindeling en klik op **Volgende**.

5. Meld u aan als een lokale gebruiker om toegang tot de herstelopties te krijgen. Om de opdrachtregel te openen, typt u **administrator** in het veld Gebruikersnaam en klikt u op **OK**.
6. Klik op **Dell Factory Image Restore**. Het welkomstvenster van **Dell Factory Image Restore** verschijnt.
 **OPMERKING:** Afhankelijk van de configuratie van uw computer moet u **Dell Factory Tools** selecteren en vervolgens **Dell Factory Image Restore**.
7. Klik op **Volgende**. Het venster **Confirm Data Deletion** (Verwijdering gegevens bevestigen) verschijnt.
 **OPMERKING:** Als u niet verder wilt gaan met Factory Image Restore, klikt u op **Cancel** (Annuleren).

Het besturingssysteem herstellen

8. Schakel het selectievakje in om te bevestigen dat u verder wilt gaan met het opnieuw formatteren van de vaste schijf en dat u de systeemsoftware weer op de fabrieksinstellingen wilt instellen, en klik vervolgens op **Next** (Volgende).

Het herstelproces gaat van start en zal vijf of meer minuten in beslag nemen. Er zal een bericht verschijnen wanneer het besturingssysteem en de toepassingen die in de fabriek zijn geïnstalleerd naar de oorspronkelijke fabrieksinstellingen zijn hersteld.

9. Klik op **Finish** (voltooien) om de computer opnieuw te starten.

Help

Als er een probleem op de computer optreedt, kunt u de volgende stappen uitvoeren om het probleem te diagnosticeren en op te lossen:

1. Zie de sectie "Probleemoplossing" op pagina 44 voor informatie en procedures met betrekking tot computerproblemen.
2. Zie de *Dell Technology Guide* (Dell-technologiegids) op uw vaste schijf of op support.dell.com/manuals voor meer informatie over het oplossen van problemen.
3. Zie de sectie "Dell Diagnostics" op pagina 55 voor procedures voor het uitvoeren van Dell Diagnostics.
4. Vul de diagnostische controlelijst op pagina 76 in.
5. Maak gebruik van de uitgebreide reeks van diensten op Dell Support (support.dell.com) voor hulp bij installatie en probleemoplossingsprocedures. Zie de sectie "Online diensten" op pagina 71 voor een uitgebreidere lijst van online ondersteuningsmogelijkheden van Dell.
6. Als het probleem niet kon worden opgelost met behulp van de voorgaande stappen, raadpleegt u de sectie "Voor u contact opneemt" op pagina 75.



OPMERKING: Bel met de technische ondersteuning van Dell vanaf een telefoon die zich in de buurt van de computer bevindt, zodat de medewerker van de technische ondersteuning u kan helpen met het uitvoeren van de benodigde procedures.

 **OPMERKING:** De code voor express-service is mogelijk niet in alle landen beschikbaar.

Indien het geautomatiseerde telefoonsysteem u daarom vraagt, moet u de code voor express-service invoeren om het gesprek rechtstreeks naar de juiste ondersteuningsmedewerkers door te leiden. Als u niet over een code voor express-service beschikt, dient u de map **Dell Accessories** te openen. Klik hier op het pictogram **Code voor express-service** en volg de instructies.

 **OPMERKING:** Sommige van deze diensten zijn niet in alle locaties buiten de Verenigde Staten beschikbaar. Neem contact op met de lokale vertegenwoordiger van Dell voor informatie over de beschikbaarheid van deze diensten.

Technische ondersteuning en klantenservice

De ondersteuningsdienst van Dell staat klaar om uw vragen over hardware van Dell te beantwoorden. Onze ondersteuningsmedewerkers gebruiken op de computer gebaseerde diagnostische programma's om snelle, accurate antwoorden te bieden.

Als u contact wilt opnemen met de technische ondersteuning van Dell raadpleegt u de sectie "Voordat u belt" op pagina 75. Raadpleeg vervolgens de contactgegevens voor uw regio, of ga naar **support.dell.com**.

DellConnect

DellConnect™ DellConnect is een gebruiksvriendelijk hulpprogramma dat medewerkers van de technische ondersteuning van Dell toegang tot uw computer verschaft via een breedbandverbinding om een computerprobleem te diagnosticeren en geheel onder uw toezicht te herstellen. Ga voor meer informatie naar www.dell.com/dellconnect.

Online diensten

Meer informatie over de producten en diensten van Dell is beschikbaar op de volgende websites:

- www.dell.com
- www.dell.com/ap (alleen landen in Azië/ Stille Zuidzee-gebied)
- www.dell.com/jp (alleen Japan)
- www.euro.dell.com (alleen Europa)
- www.dell.com/la (landen in Latijns-Amerika en het Carriëbisch gebied)
- www.dell.ca (alleen Canada)

Dell Support is beschikbaar via de volgende websites en e-mailadressen:

Dell ondersteuningswebsites

- support.dell.com
- support.jp.dell.com (alleen Japan)
- support.euro.dell.com (alleen Europa)
- supportapj.dell.com (alleen Azië en Stille Oceaan)

E-mailadres van Dell Support adressen

- mobile_support@us.dell.com
- support@us.dell.com
- la-techsupport@dell.com (alleen landen in Latijns-Amerika en het Caribisch gebied)
- apsupport@dell.com (alleen landen in Azië/Stille Oceaan-gebied)

E-mailadressen Dell-marketing en verkoop

- apmarketing@dell.com (alleen landen in Azië/Stille Oceaan-gebied)
- sales_canada@dell.com (alleen Canada)

Anonieme FTP (File Transfer Protocol)

- [ftp.dell.com](ftp://ftp.dell.com)

Meld u aan op de: `anonymous`, en gebruik uw e-mailadres als wachtwoord.

Geautomatiseerde bestellingsstatusservice

Als u de bestellingsstatus van Dell-producten wilt raadplegen, kunt u terecht op **support.dell.com**. U kunt ook gebruikmaken van de geautomatiseerde bestellingsstatusdienst. U wordt middels een opname gevraagd de informatie door te geven die nodig is om uw order en de status daarvan te vinden.

Als u een probleem hebt met uw order, zoals ontbrekende onderdelen, verkeerde onderdelen of onjuiste facturering, dient u contact met Dell op te nemen voor hulp. Houd uw factuur of pakbon bij de hand wanneer u belt.

Raadpleeg voor het telefoonnummer voor uw regio de sectie "Contact opnemen met Dell" op pagina 77.



Productinformatie

Als u geïnteresseerd bent in informatie over andere producten van Dell of een bestelling wilt plaatsen, kunt u de website van Dell bezoeken op www.dell.com. Raadpleeg voor het telefoonnummer voor uw regio of contactgegevens voor een verkoopspecialist de sectie "Contact opnemen met Dell" op pagina 77.

Items retourneren op basis van de garantie- of restitutievoorwaarden

Bereid alle items die worden teruggezonden (ongeacht of dit voor reparatie of voor restitutie is) als volgt voor:

 **OPMERKING:** Voordat u uw product terugstuurt naar Dell, dient u reservekopieën te maken van de gegevens op de harde schijven en alle andere opslagapparaten in het product. Verwijder alle vertrouwelijke, aan eigendomsrecht onderhevige en persoonlijke gegevens en alle verwijderbare media zoals cd's en geheugenkaarten. Dell is niet verantwoordelijk voor uw vertrouwelijke, aan eigendomsrecht onderhevige of persoonlijke gegevens, verloren of beschadigde gegevens of beschadigde of verloren media die bij uw retourzending zitten.

1. Neem contact met Dell op om een machtigingsnummer voor het retourneren van items te verkrijgen en noteer dit op een duidelijke locatie aan de buitenzijde van de doos. Raadpleeg voor het telefoonnummer voor uw regio de sectie "Contact opnemen met Dell" op pagina 77.
2. Voeg een kopie van de factuur toe en een brief waarin u de reden voor de retourzending beschrijft.
3. Voeg een kopie toe van de diagnostische controlelijst (zie "Diagnostische controlelijst" op pagina 76), waarbij u de tests aangeeft die u hebt uitgevoerd en de foutmeldingen die zijn gerapporteerd door Dell Diagnostics (zie "Dell Diagnostics" op pagina 55).
4. Stuur alle accessoires mee die bij de geretourneerde items behoren, zoals stroomkabels, software, handleidingen etc. als u in aanmerking voor restitutie komt.
5. Verpak de apparatuur die u terugstuurt in de oorspronkelijke verpakking of in equivalente verpakking.
 -  **OPMERKING:** De verzendkosten zijn voor uw rekening. U bent verantwoordelijk voor het verzekeren van de geretourneerde producten en aansprakelijk voor het risico van verlies tijdens de verzending naar Dell. Pakketten die kosten ontvanger worden verzonden, worden niet geaccepteerd.
 -  **OPMERKING:** Als aan bovenstaande voorwaarden niet wordt voldaan, zullen de geretourneerde producten bij het magazijn van Dell worden geweigerd en aan u worden geretourneerd.

Voordat u belt

OPMERKING: Zorg ervoor dat u uw code voor express-service bij de hand hebt als u belt. De code helpt het geautomatiseerde telefoonsysteem van de Dell-ondersteuning uw gesprek efficiënter door te verbinden. Mogelijk wordt er naar uw servicelabel wordt gevraagd.

Uw servicelabel vinden

Dit label bevindt zich op de onderzijde van uw computer.

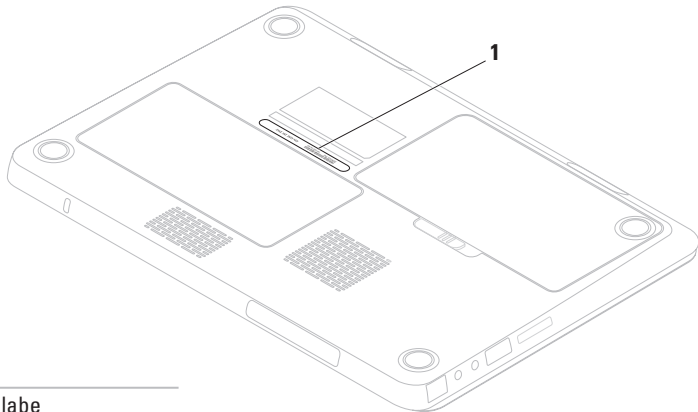

1 Servicelabe

Help

Vergeet niet om de volgende diagnostische controlelijst in te vullen. Zet indien mogelijk de computer aan wanneer u Dell voor ondersteuning belt en bel via een telefoon die zich in de nabijheid van de computer bevindt. Het is mogelijk dat u wordt gevraagd opdrachten in te voeren via het toetsenbord, gedetailleerde informatie door te geven tijdens bewerkingen of andere probleemoplossingsstappen te proberen die alleen bij de computer zelf mogelijk zijn. Zorg ervoor dat de computerdocumentatie bij de hand is.

Diagnostische controlelijst

- Naam:
- Datum:
- Adres:
- Telefoonnummer:
- Servicelabel (streepjescode aan de achterkant of onderkant van de computer):
- Code voor express-service:
- Autorisatienummer voor het retourneren van materiaal (indien verstrekt door een ondersteuningsmedewerker van Dell):
- Besturingssysteem en versie:
- Apparaten:
- Uitbreidingskaarten:
- Bent u op een netwerk aangesloten? Ja/nee
- Netwerk, versie en netwerkadapter:
- Programma's en versies:

Raadpleeg de documentatie voor het besturingsstelsel om de inhoud van de opstartbestanden voor uw computer vast te stellen. Als de computer op een printer is aangesloten, dient u elk bestand af te drukken. Als dit niet het geval is, dient u de inhoud van elk bestand op te schrijven voordat u Dell belt.

- Foutbericht, piePCODE of diagnostische code:
- Beschrijving van probleem en uitgevoerde probleemoplossingsprocedures:

Contact opnemen met Dell

Klanten in de Verenigde Staten kunnen bellen met 800-WWW-DELL (800-999-3355).

 **OPMERKING:** Als u niet over een actieve internetverbinding beschikt, kunt u contactgegevens vinden op de factuur, de pakbon of in de productcatalogus van Dell.

Dell biedt verschillende online en telefonische ondersteuningsdiensten en -mogelijkheden. De beschikbaarheid van diensten varieert per land en product. Sommige diensten zijn in uw regio mogelijk niet beschikbaar.

Om contact op te nemen met Dell voor zaken op het gebied van verkoop, technische ondersteuning of klantenservice:

1. Bezoek www.dell.com/contactdell.
2. Selecteer uw land of regio.
3. Selecteer de gewenste dienst- of ondersteuningskoppeling.
4. Selecteer voor u meest prettige methode om contact met Dell op te nemen.

Meer informatie en bronnen vinden

Als u het volgende wilt doen:

Zie:

uw besturingssysteem opnieuw installeren

"Systeemherstelmedia" op pagina 65

een diagnostisch programma voor uw computer starten,

"Dell Diagnostics" op pagina 55

systeemsoftware van de laptop opnieuw installeren

"Mijn Dell-downloads" op pagina 52

meer informatie over het besturingssysteem Microsoft® Windows® en de functies vinden

support.dell.com

uw computer opwaarderen met nieuwe of additioneel geheugen of een nieuwe vaste schijf

de *onderhoudshandleiding* op **support.dell.com/manuals**

een versleten of kapot onderdeel opnieuw installeren of vervangen



OPMERKING: In sommige landen kan de garantie komen te vervallen als u onderdelen van uw computer opent of vervangt. Raadpleeg de garantie- en retourneringsvoorwaarden alvorens u binnen de computer gaat werken.

Als u het volgende wilt doen:

informatie over beste praktijken voor uw computer

informatie over garantie en algemene voorwaarden (alleen V.S.), veiligheidsaanwijzingen, nalevingsinformatie, informatie over ergonomie en de licentieovereenkomst voor eindgebruikers bekijken

uw servicelabe/code voor expressservice vinden - u hebt het servicelabel nodig om uw computer te identificeren op **support.dell.com** of om contact op te nemen met de technische ondersteuning

Zie:

de documenten over veiligheid en richtlijnen die bij uw computer werden geleverd, en daarnaast de startpagina over de naleving van de wet- en regelgeving op **www.dell.com/regulatory_compliance**

de onderzijde van uw computer het **Dell Support Center**. Wilt u **Dell Support Center** starten, klik dan op het pictogram  in de taakbalk.

Als u het volgende wilt doen:



stuurprogramma's en downloads vinden
toegang tot technische ondersteuning en producthelp
de status van nieuwe bestellingen raadplegen
oplossingen en antwoorden voor vaak gestelde vragen vinden
informatie vinden over de nieuwste technische wijzigingen aan uw computer of geavanceerd referentiemateriaal voor ervaren gebruikers en technici

Zie:

support.dell.com

Specificaties

Deze sectie biedt basisinformatie die u mogelijk nodig hebt wanneer uw computer instelt, stuurprogramma's bijwerkt of uw computer opwaardert.

 **OPMERKING:** Het aanbod kan per regio verschillen. Klik op **Start**  → **Help and Support** en ondersteuning en selecteer de optie waarmee u informatie over uw computer weergeeft als u meer wilt weten over de configuratie van de computer.

Computermodel

Dell™ Inspiron™ M301Z

Processor

Inspiron M301Z	AMD™ Athlon™
	AMD Athlon Dual-Core
	AMD Turion™ Dual-Core

Systeemchipset

Inspiron M301Z	AMD RS880M
----------------	------------

Geheugen

Geheugen- moduleaansluiting	voor twee gebruikers toegankelijke SODIMM- aansluitingen
Capaciteit geheugenmodules	1 GB, 2 GB en 4 GB
Minimaal geheugen	2 GB
Maximaal geheugen	8 GB

Specificaties

Geheugen

Mogelijke geheugen-configuraties	2 GB, 3 GB, 4 GB, 5 GB, 6 GB en 8 GB
Type geheugen	1333 MHz SODIMM DDR3 (werkt op 800 MHz)

 **OPMERKING:** Raadpleeg voor instructies met betrekking tot het opwaarderen van het geheugen de *onderhoudshandleiding* op support.dell.com/manuals.

Communicatie

Modem (optioneel)	Externe V.92 56K USB-modem
Netwerkadapter	10/100 Ethernet LAN op moederbord
Draadloos	WLAN, WWAN, WiMax/Wi-Fi abgn/agn en Bluetooth® draadloze technologie

Geheugenkaartlezer

Ondersteunde kaarten	Secure Digital (SD)-geheugenkaarten Secure Digital Input/Output (SDIO)-kaarten Secure Digital High Capacity (SDHC) Memory Stick Memory Stick PROMultiMedia Card (MMC) xD-Picture-kaarten
----------------------	--

Audio

Audiocontroller	IDT 92HD79B
Luidspreker	2 x 0,5 Watt-speakers
Volumeregeling	softwareprogrammamenu's en mediabesturing

Video

Inspiron M301Z

UMA

Videokaart	ATI Mobility Radeon™ HD 4225
Videogeheugen	tot 3067 MB + 128 MB (zijpoortgeheugen) gedeeld geheugen

Beeldscherm

Type	13,3" HD WLED, TrueLife
Weergavegebied:	
Hoogte	293,41 mm (11,55 inch)
Breedte	164,96 mm (6,49 inch)
Diagonaal	337,8 mm (13,30 inch)

Camera

Pixel	1,3 megapixel
Grafische resolutie	160 x 120 ~1280 x 1024 (640 x 480 bij 30 fps)

Toetsenbord

Aantal toetsen	86 (V.S., vereenvoudigd Chinees, traditioneel Chinees en Thai)
----------------	--

Connectoren

Audio	een microfoon-ingang, een connector voor stereokoptelefoon / speakers en een digitale microfoon
Minikaart	een minikaartsleuf op volledig formaat, een minikaartsleuf op half formaat

Specificaties

Connectoren

HDMI-connector	een 19-pins connector
	een RJ45-connector
USB	twee vierpins USB 2.0-compatibele aansluitingen
eSATA	een eSATA/USB comboaansluiting (7-pins/4-pins)
Mini-DisplayPort	een 20-pins connector
Geheugen-kaartlezer	een 7-in-1-sleuf
Antenne-in-connector (optioneel)	een MCX connector

Batterij

Typen en afmetingen:

6-cels "smart" lithium-ion

Hoogte	14,30 mm (0,56 inch)
Breedte	160,30 mm (6,31 inch)
Diepte	90,20 mm (3,55 inch)
Gewicht	0,30 kg (0,66 lb)
Voeding	11,1 V gelijkstroom (6 cellen)
Oplaadtijd (naar schatting):	4 uur (wanneer de computer uitstaat)
Werkingsduur	De werkingsduur van de batterij is afhankelijk van de werkomstandigheden.
Knoopcelbatterij	CR-2032

Netadapter

 **OPMERKING:** Gebruik alleen netadapters die speciaal voor deze computer bedoeld zijn. Raadpleeg de veiligheidsinformatie die is meegeleverd met uw computer.

Ingangsvoltage 100 - 240 V
wisselstroom

Ingangsstroom 1,7 A
(maximum)

Ingangsfrequentie 50 - 60 Hz

Uitgangsvermogen 65 W

Uitvoerstroom: 3,34 A (continu)

Nominaal 19,5 +/- 1 V
uitgangsvoltage gelijkstroom

Bedrijfstemperatuur 0° tot 40°C

Opslagtemperatuur -40° tot 70°C

Touchpad

X/Y-positieresolutie 240 cpi
(grafische
tabelmodus)

Breedte 89,2 mm
sensoractieve gebied

Height 44,4 mm
rechthoek

Fysiek

Height 24,0 mm

Breedte 328,0 mm

Diepte 235,5 mm

Gewicht (met
batterij met 6
cellen) configureerbaar tot
minder dan 1,78 kg

Specificaties

Computeromgeving

Temperatuurbereik:

Bedrijfstemperatuur 0° tot 35°C (32° tot 95°F)

Opslagtemperatuur -40° tot 65°C
(-40° tot 149°F)

Relatieve vochtigheid (maximum):

Bedrijfstemperatuur 10% tot 90%
(niet-condenserend)

Opslag 5% tot 95%
(niet-condenserend)

Schoktolerantie (bij een willekeurig trillingsspectrum dat een gebruikersomgeving nabootst):

Werkend 0,66 GRMS

Niet werkend 1,30 GRMS

Computeromgeving

Maximum schok (voor werkend: gemeten met Dell Diagnostics werkend op de vaste schijf en een 2 ms halfsinuspuls; voor niet-werkend: gemeten met vaste schijf in geparkeerde positie en een 2 ms halfsinuspuls):

Werkend 110 G

Niet werkend 160 G

Hoogte (maximum):

Bedrijfshoogte -15,2 tot 3048 m
(-50 tot 10.000 ft)

Opslag -15,2 tot 10.668 m
(-50 tot 35.000 ft)

Luchtvervuilingsniveau G2 or lager, zoals gedefinieerd door ISA-S71.04-1985

Bijlage

Productkennisgeving Macrovision

Dit product bevat technologie voor auteursrechtbescherming, die wordt beschermd door Amerikaanse patenten en andere rechten voor intellectueel eigendom. Deze rechten zijn het eigendom van Macrovision Corporation en andere rechthebbende partijen. Het gebruik van deze auteursrechtbeschermingstechnologie moet worden geautoriseerd door Macrovision Corporation. Gebruik van dit product is uitsluitend bedoeld voor huiselijke kring en andere gelegenheden met beperkte kijkersaantallen, tenzij Macrovision Corporation toestemming heeft verleend. Het is verboden dit product te reverse-engineeren of te demonteren.

Informatie over de NOM, de officiële Mexicaanse standaard (alleen Mexico)

De volgende informatie wordt verstrekt in de apparaten die in dit document worden beschreven in overeenstemming met de vereisten van de officiële Mexicaanse standaard (NOM):

Importeur:

Dell México S.A. de C.V.

Paseo de la Reforma 2620 – Flat 11°

Col. Lomas Altas

11950 México, D.F.

Modelnummer volgens norm	Voltage	Frequentie	Stroomverbruik	Uitgangsspanning	Uitgangsimpedantie
P11S	100 - 240 V wisselstroom	50 - 60 Hz	1,7 A	19,5 V gelijkstroom	3,34 A

Voor nadere gegevens raadpleegt u de veiligheidsinformatie die is meegeleverd met uw computer.

Raadpleeg voor verdere beste werkwijzen op het gebied van de veiligheid de website van Dell voor de naleving van de wet- en regelgeving op www.dell.com/regulatory_compliance.

Index

A

- aan/uit/batterij-indicatie **27**
- aan/uit/batterijlampjes **27**
- aan/uitproblemen, oplossen **46**

B

- bronnen, meer vinden **78**

C

- computer, instellen **5**
- computermogelijkheden **40**
- Contact opnemen met Dell online **77**

D

- Dell bellen **77**
- DellConnect **71**
- Dell Diagnostics **55**

- Dell Support Center **51**
- Diagnostische checklist **76**
- draadloze netwerkverbinding **18**
- drivers en downloads **80**
- dvd's, afspelen en branden **41**

E

- e-mailadressen
 - voor technische ondersteuning **72**

F

- fabrieks-image herstellen **66**
- FTP-aanmelding, FTP-website als de gebruiker **72**

G

- gegevens herstellen **41**

Index

geheugenproblemen
oplossen **48**

H

hardwareproblemen
diagnose **55**

Hulp verkrijgen
hulp en ondersteuning verkrijgen **69**

I

instelling, **5**
Internetverbinding **17**
ISP
internetprovider **17**

K

klantenservice **70**

L

luchtstroom, vrijlaten **5**

M

meer informatie vinden **78**
Mini-DisplayPort-aansluiting **26**

N

netwerkverbinding
repareren **46**

O

ondersteuning e-mailadressen **72**
ondersteuningssites
wereldwijd **71**
opties voor het opnieuw herstellen van het
systeem **60**

P

- Probleemoplosser voor hardware **55**
- problemen oplossen **44**
- problemen, oplossen **44**
- producten
 - informatie en aanschaf **73**
- producten voor
 - retourneren of reparatie verzenden **74**

R

- reservekopieën en herstel **41**

S

- SIM-kaart **12**
- softwarefuncties **40**
- softwareproblemen **49**
- stekkerdozen, gebruiken **6**
- systeemmeldingen **52**

T

- touchpad-gebaren **32**

V

- vast netwerk
 - netwerkkabel, aansluiten **7**
- ventilatie, waarborgen **5**
- volume **35**

W

- warranty returns **73**
- Windows
 - Wizard Programmacompatibiliteit **49**

Gedrukt in Ierland.

www.dell.com | support.dell.com



0MY25KA00